

FICHE TECHNIQUE

T 4.40 DV

POMPES COMBINÉES À PALETTES

fonctionnant à sec
refroidis par air

MAKE IT BECKER.

COMPACT ET
ROBUSTE

FONCTIONNEMENT À SEC
À 100 % (SANS HUILE)



FAIBLES COÛTS DE
FONCTIONNEMENT
ET D'ENTRETIEN

DURÉE DE VIE DES PALETTES JUSQU'À
8000 HEURES DE FONCTIONNEMENT

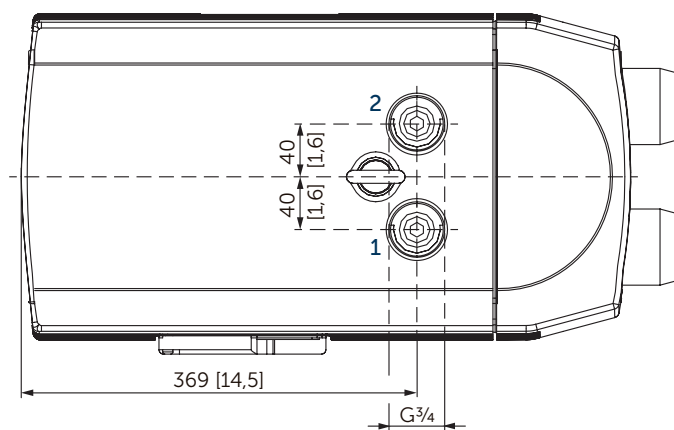
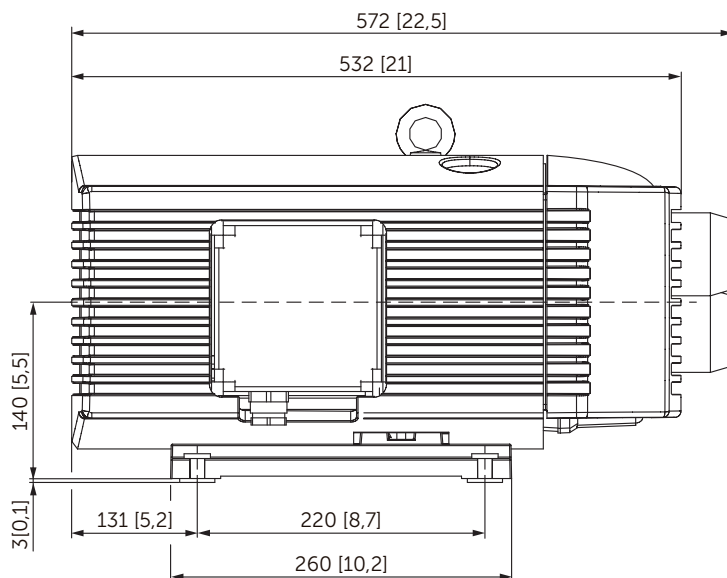
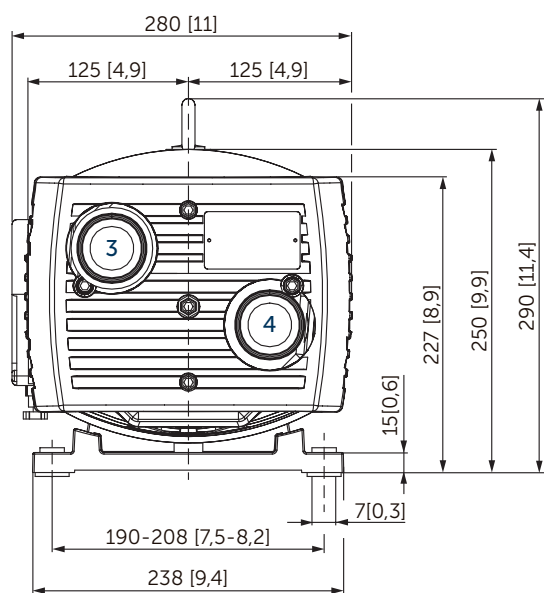

- 1 Raccord vide (G^{3/4})
- 2 Raccord pression (G^{3/4})
- 3 Soupape de reguleage vide
- 4 Soupape de reguleage pression
- Y compris un filtre à air d'aspiration intégré
- L'illustration de la boîte à bornes peut varier.
- Mesures en mm [inch]

Débit d'air		Pression/vide relatif		Puissance du moteur installé		Niveau de pression acoustique d'émission ¹⁾		Poids avec moteur
m ³ /h		bar		kW		dB(A)		kg
50 Hz	60 Hz	50 Hz	60 Hz	50 Hz	60 Hz	50 Hz	60 Hz	
35	43	±0,5	±0,5	1,25-1,3	1,5	66	68	≈38,5-41,5

¹⁾ Selon DIN EN ISO 3744 (KpA = 3 dB(A)), 1 m [39,4 inch] de distance, à régime moyen, avec dérivation des deux côtés

▪ Les spécifications du moteur se trouvent dans la fiche technique séparée. La longueur totale de la pompe n'est pas affectée.

Débit d'air • puissance absorbée • température								
Pression relatif			Vide relatif					
			0 bar	50 Hz -0,25 bar	-0,5 bar	0 bar	60 Hz -0,25 bar	-0,5 bar
+0,25 bar	Débit d'air aspiré	m ³ /h	35,88	25,77	14,9	42,49	30,39	16,53
	Débit d'air soufflé	m ³ /h	35,88	25,77	14,9	42,49	30,39	16,53
	Puissance absorbée	kW	0,97	0,97	1	1,28	1,25	1,25
	Température d'aria comprimé	°C	68	77	90	76	84	101
+0,5 bar	Débit d'air aspiré	m ³ /h	34,16	23,95	13,48	41,13	29,26	13,48
	Débit d'air soufflé	m ³ /h	34,16	23,95	13,48	41,13	29,26	13,48
	Puissance absorbée	kW	1,1	1,13	1,17	1,45	1,44	1,46
	Température d'aria comprimé	°C	77	89	101	83	95	110

Référence (atmosphère): 1000 mbar (100 kPa), 20°C (68°F)
Tolérance: ±5%

+ VARIANTES ET ACCESSOIRES

- **T 4.40 DSK** avec refroidisseur d'air comprimé, maximum ±0,6 bar¹⁾
- Avec filtre d'aspiration externe¹⁾
- Caisse d'insonorisation SH 19¹⁾



Exemple de filtre d'aspiration externe



Caisse d'insonorisation SH 19

¹⁾ Voir la fiche technique séparée
• Combinaisons possibles sur demande



MAKE IT BECKER.

HOMEPAGE
T SERIES



DOWNLOAD
MOTOR SPECS.



ONLINE SHOP
T 4.40 DV

